

MAXIFLAME offre una vasta gamma di moduli e kit per la gestione di ACS.

I gruppi **HB SOLAR XL**, sono gruppi solari per il controllo e la distribuzione di sistemi solari ad alta portata per la gestione del calore prodotto da impianti con più collettori piani e l'immagazzinamento dello stesso in boiler ACS o accumuli inerziali (Puffer).

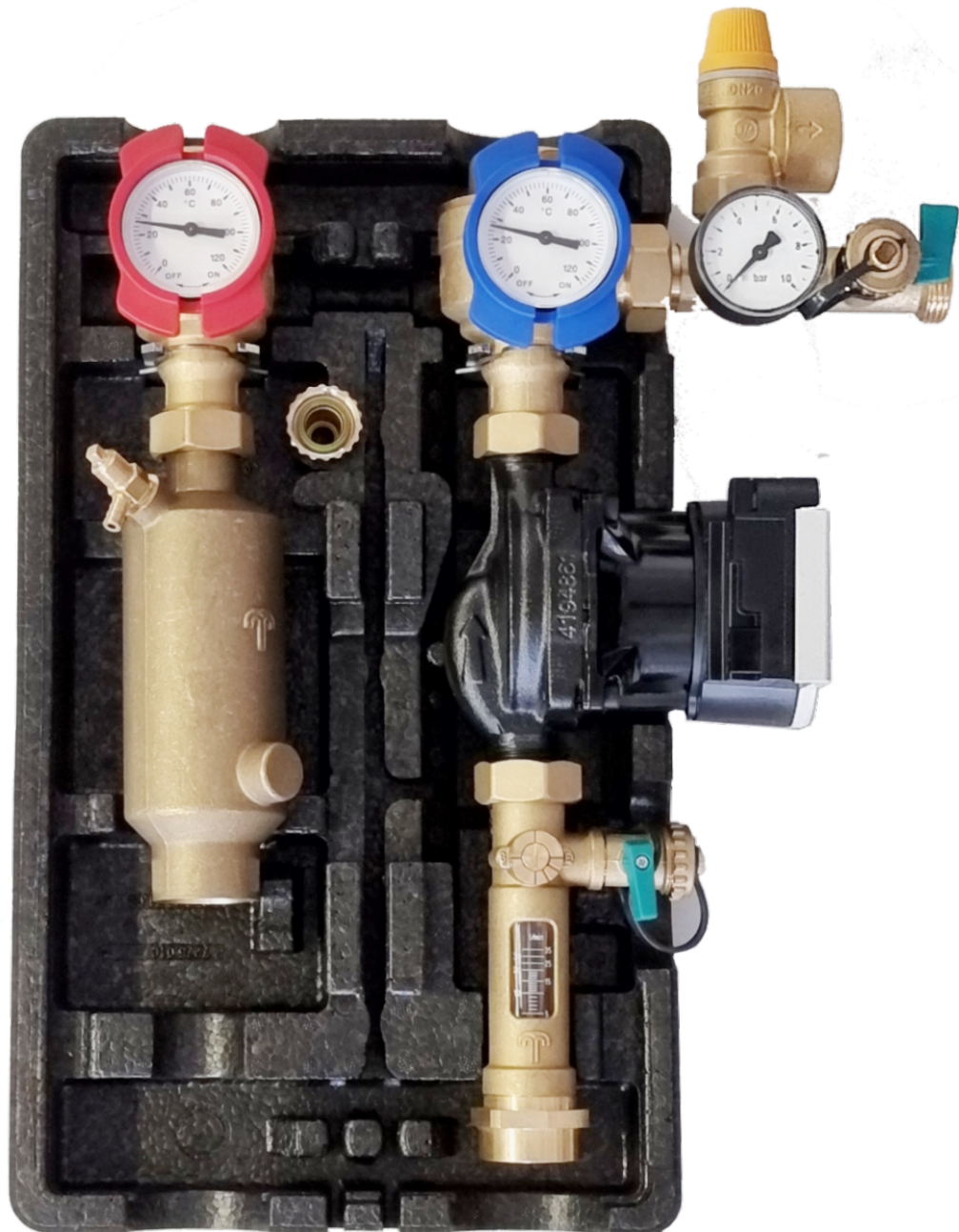

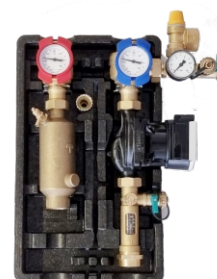

GRUPPI SOLARI

Gruppi solari per impianti ad alta portata

I gruppi **HB SOLAR XL**, sono gruppi solari a doppio tubo per la gestione del calore prodotto da più collettori solari piani e l'immagazzinamento (Puffer). dello stesso in boiler ACS o accumuli inerziali Centralina elettronica di controllo MAXISOL TT opzionale.

DATI TECNICI

Max superficie di collettori:.....	70 m ²
Potenza nominale ΔT 12°C:.....	35 kW
Max pressione di esercizio:.....	.6 bar
Max temperatura di esercizio ritorno:.....	120°C
Max temperatura di esercizio mandata:.....	140°C
Connessioni idrauliche:.....	Ottone RP 1"
Materiale a contatto con i fluidi:...	Ghisa, Ottone, Acciaio Inox, Rame, Fibra di Aramide, Composito.
Liquido:.....	Acqua con max 50% propilenglicolo
Misuratore:.....	Flussimetro 5-35 Lit/min
Tensione/frequenza:.....	230V ± 10% / 50 Hz
Consumo massimo:.....	75W

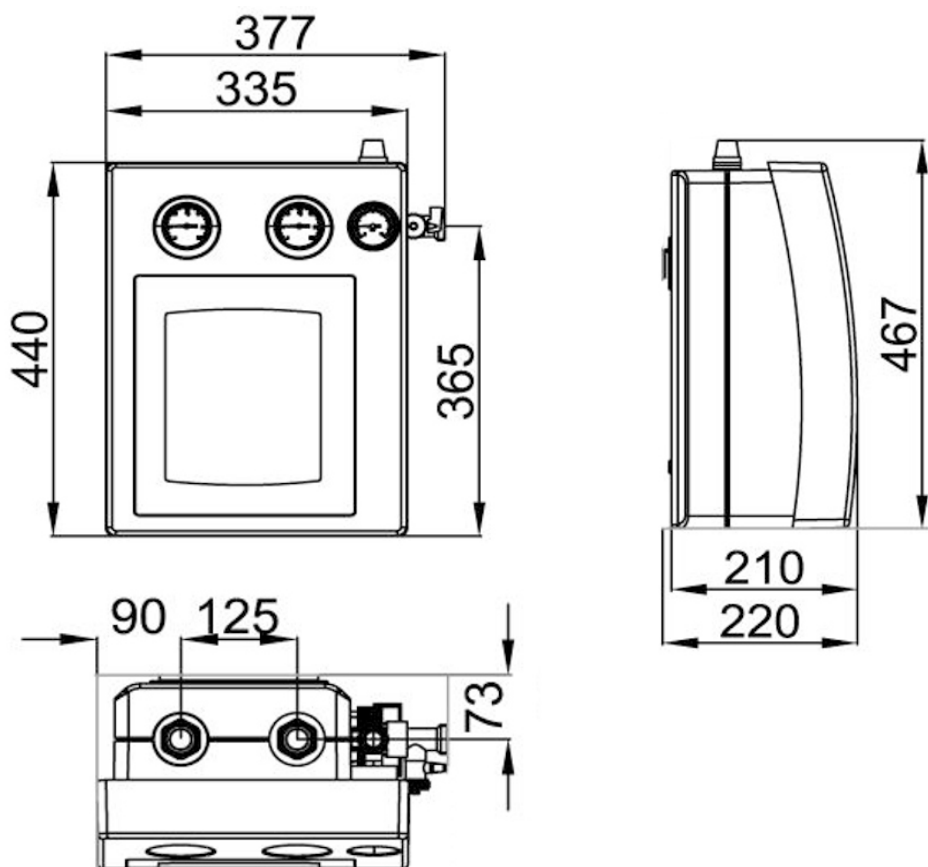

Art. Nr.	Descrizione	Collegamenti	kW	Pompa	L x H x P mm	Peso kg
700905	HB SOLAR XL	1"	58	Para 15/8 STG	377 x 440 x 220	10,8

PARA STG 15/8 - 25/8

Para	Prevalenza max.	Portata max.	Velocità	Consumo 1-230 V	Corrente 1-230 V	Protezione motore
	-	-	n	P1	I	-
	mt	m ³ /h	rpm	W	A	-
STG 15-25/8	8,4	4,0	500 - 4800	10-75	0,03-0,066	Integrata

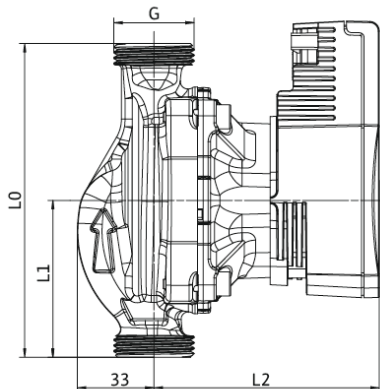
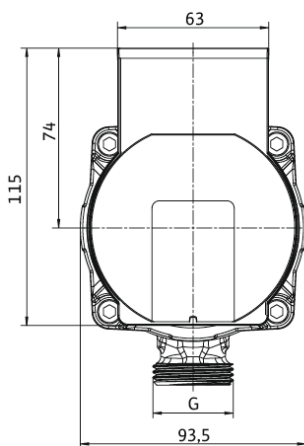

$\Delta p-c$ (constant)

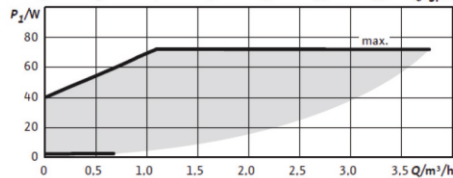
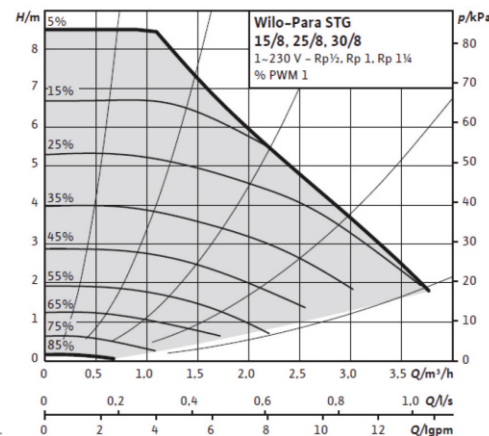
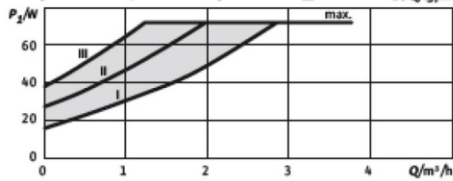
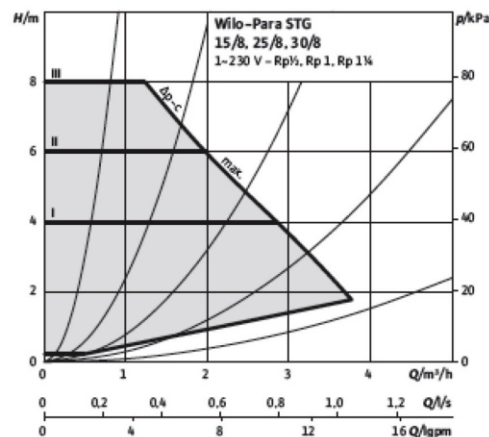

Constant speed I, II, III

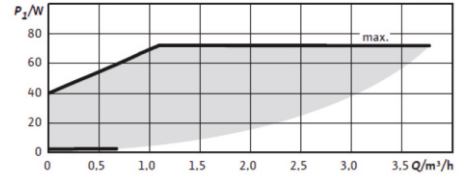
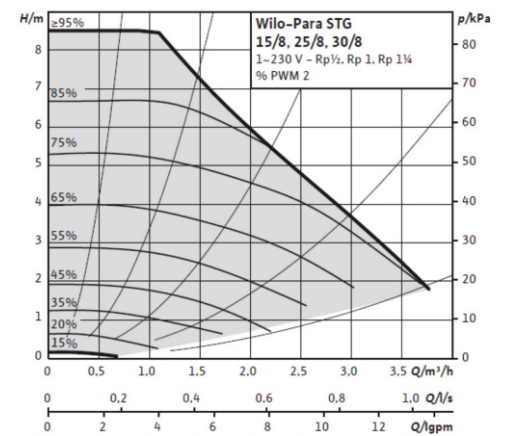
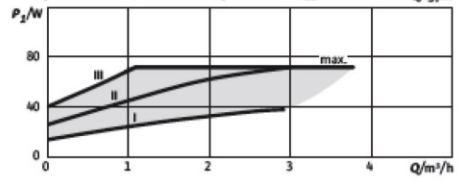
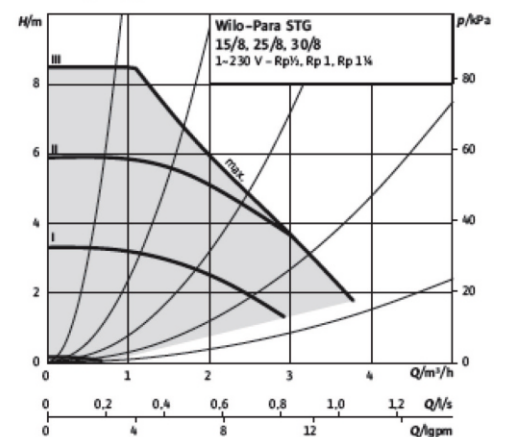

Codice	Descrizione	G	L0	L1	L2	Peso
101040	Para STG 15/8-70-130-12	1"	130 mm	65 mm	105 mm	Kg 1,7

HB SOLAR XL

LEGENDA

- 1) Modulo HB SOLAR XL
- 2) Vaso di espansione
- 3) Pannelli solari
- 4) Bollitore solare ACS
- 5) Centralina MAXISOL
- 6) Miscelatore termostatico
- 7) Generatore di integrazione
- 8) UtENZE sanitarie

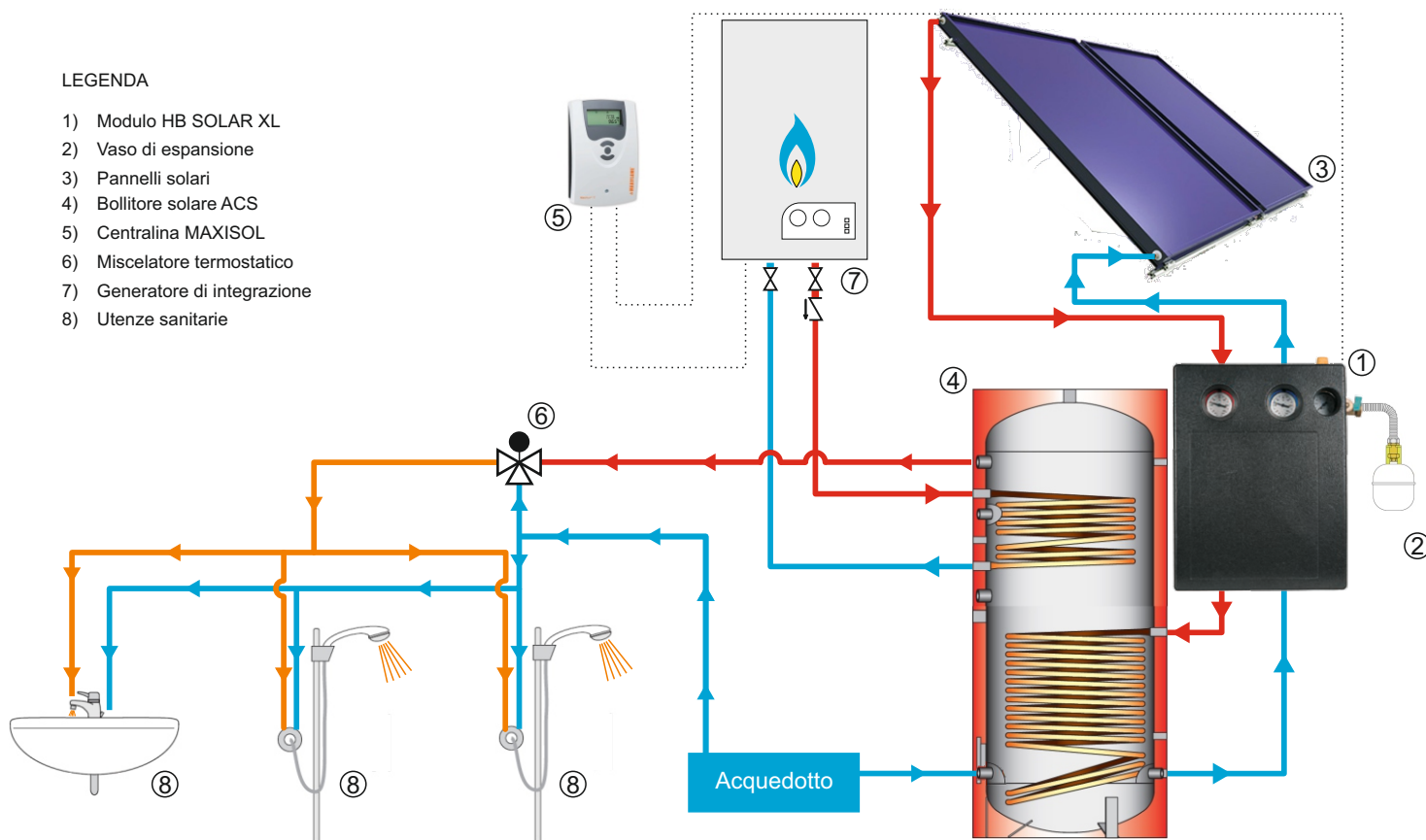

Esempio di installazione HB SOLAR XL

LEGENDA

- 1) Modulo HB SOLAR XL
- 2) Vaso di espansione
- 3) Pannelli solari
- 4) Bollitore solare ACS
- 5) Centralina MAXISOL
- 6) Miscelatore termostatico
- 7) Generatore di integrazione
- 8) UtENZE sanitarie

