

MX135/1V

MAXIFLAME®

MAXIFLAME offre una vasta gamma di moduli per la gestione del calore.

Il modello **MX135/1V**, sviluppato appositamente per uso domestico, consente di integrare in maniera ottimale la gestione della caldaia tradizionale con un termoprodotto.

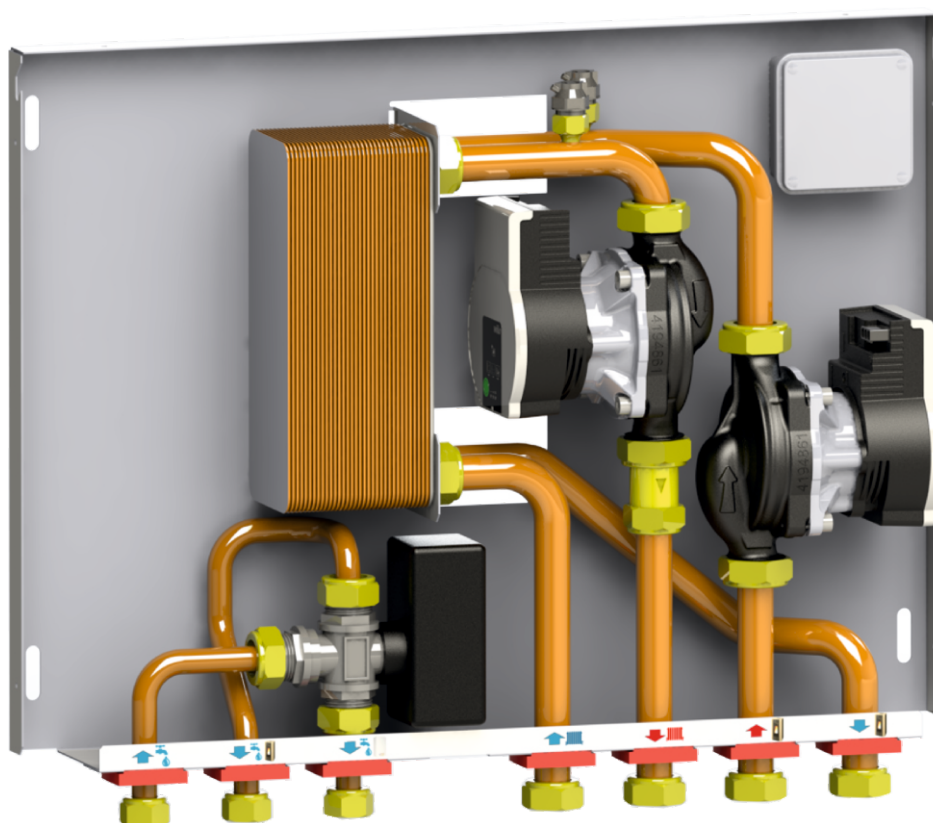

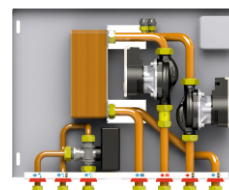
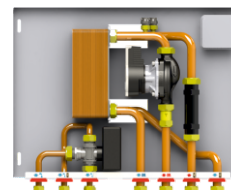
MX135/1V

MX135/1V Mini

MODULO PER LA GESTIONE DEL CALORE

Modulo interfaccia caldaia/termoprodotto

Tramite il modulo è possibile effettuare la funzione di riscaldamento dell'unità abitativa sfruttando il calore prodotto sia da caldaia a combustibile solido (a vaso aperto o chiuso) sia da caldaia a gas, separando idraulicamente i due circuiti tramite scambiatore a piastre, per evitare di sommare le potenze dei due generatori secondo quanto richiesto dalle norme INAIL (ex ISPESL). Il modulo è munito da uno o due circolatori a seconda del modello, uno scambiatore, due valvole di sfogo aria, una valvola di non ritorno, e kit di fissaggio a parete. E' munito inoltre di una valvola deviatrice per l'invio dell'acqua fredda dell'acquedotto per la produzione di ACS al generatore in funzione.

DATI TECNICI

Pressione nominale:.....6 bar
 Temperatura del fluido:.....90°C
 Fluido:.....acqua conforme a VDI 2035 max. glicole 30%
 Temperatura ambiente:5 - 55°C
 Tubazioni:Rame Ø 20 mm
 Connessioni idrauliche:.....Ottone G 3/4"
 Materiale a contatto con i fluidi:.....Ghisa, Ottone, Acciaio INOX, Rame,Fibra di Aramide, Composito
 Lamiera di supporto:.....Zincata 10/10
 Copertura: «di serie» lamiera decapata 10/10 verniciata RAL 9016
 Tensione/frequenza:230V ± 10% / 50 Hz
 Consumo massimo: singolo circolatore 45W
 Grado di protezione IP:.....IP X4D

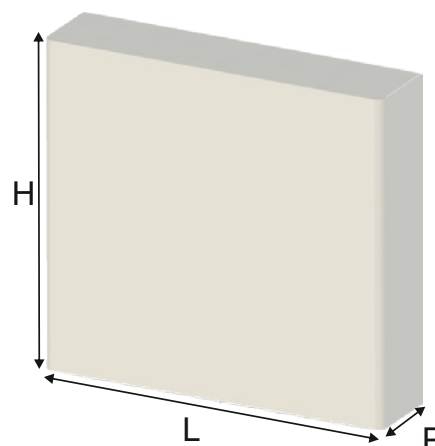
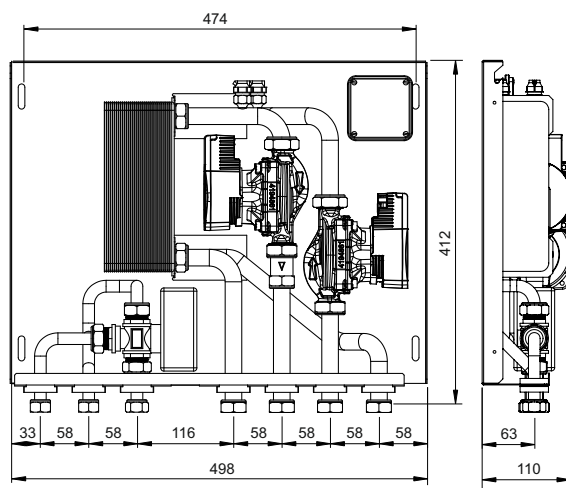

Art. Nr.	Descrizione	Collegamenti	kW	Piastre	Pompa	L x H x P mm	Peso kg
135151	MX135/1V	1/2" - 3/4"	30 - 35	34	Para 15/6	503 x 500 x 115	15,6
135152	MX135/1V	1/2" - 3/4"	35 - 40	40	Para 15/6	503 x 500 x 115	16,0
135161	MX135/1V Mini	1/2" - 3/4"	30 - 35	34	Para 15/6	503 x 500 x 115	14,8
135162	MX135/1V Mini	1/2" - 3/4"	35 - 40	40	Para 15/6	503 x 500 x 115	15,1

Box esterno incluso. Box incasso opzionale (vedi pg. 72).

Circolatori

Dati Tecnici

Para	Prevalenza max	Portata max.	Velocità	Consumo 1-230 V	Corrente 1-230 V	Protezione motore
	-	-	n	P1	I	-
	mt	m ³ /h	rpm	W	A	-
15/6 SC	6,7	3,2	700 - 4300	3-43	0,04 - 0,39	Integrata

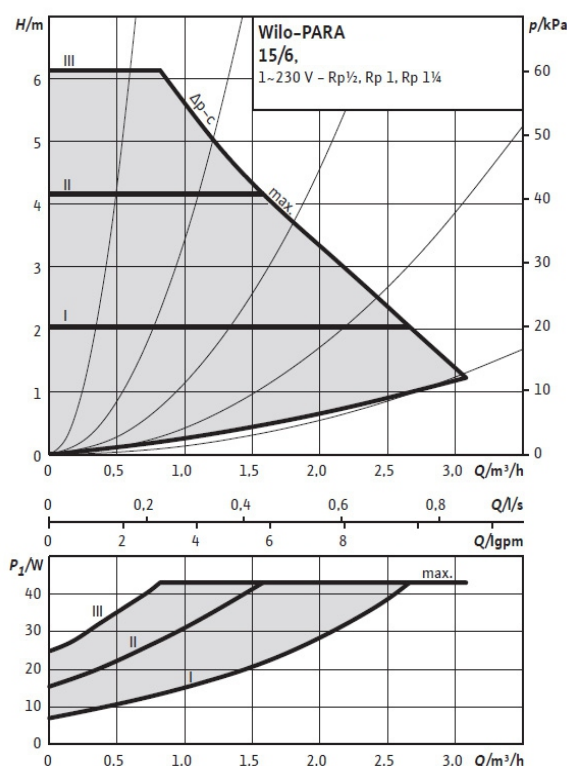
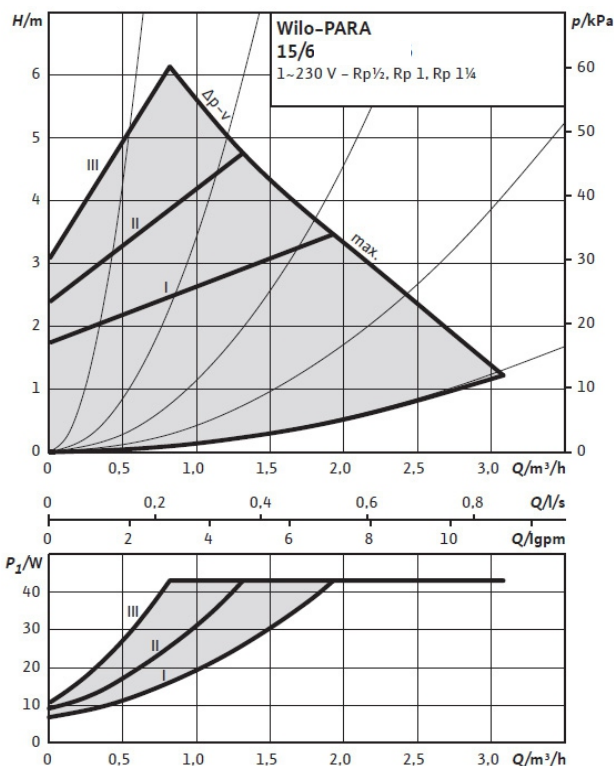

Scambiatori



DATI TECNICI

Pressione nominale:..... 16/16 bar
 Temperatura del fluido:..... -20°C / +150°C
 Fluido:..... acqua conforme a VDI 2035 max. glicole 30%
 Materiale Piastre:..... Acciaio AISI 316 L
 Materiale Saldobrasatura:..... Rame
 Connessioni idrauliche:..... G ¾"

Art. Nr.	Descrizione	Collegamenti	Piastre	kW	Portata primario l/h 75°C / 60°C	Portata secondario l/h 50°C / 70°C	Perdita di carico primario mbar	Perdita di carico secondario mbar
100013-E	GBE 100M-34	2+2 x ¾" - 15 mm	34	30	1700	1280	52	28
100013-E	GBE 100M-34	2+2 x ¾" - 15 mm	34	35	1700	1480	71	36
100014	WP1-40E	2+2 x ¾" - 10 mm	40	35	2000	1480	54	22
100014	WP1-40E	2+2 x ¾" - 10 mm	40	40	2300	1720	68	41

Esempi di installazione

MX135/1V

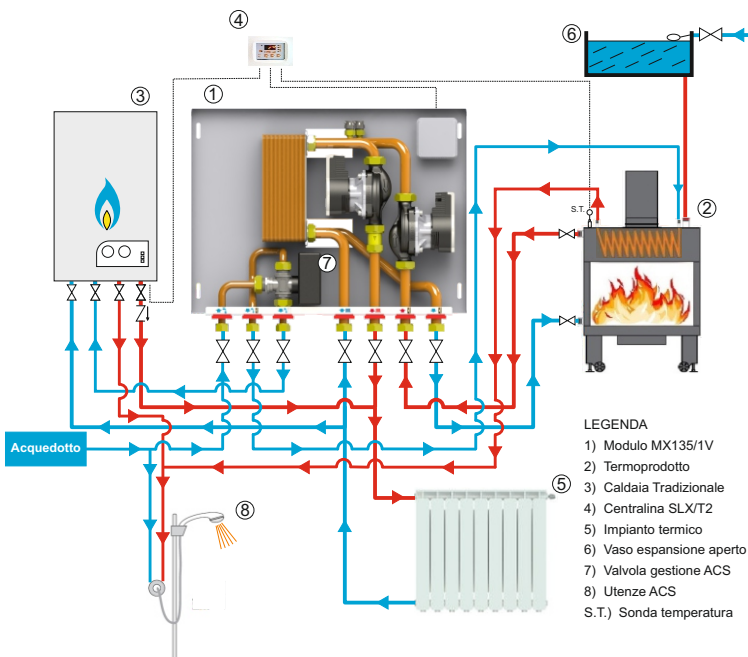

MX135/1V Mini

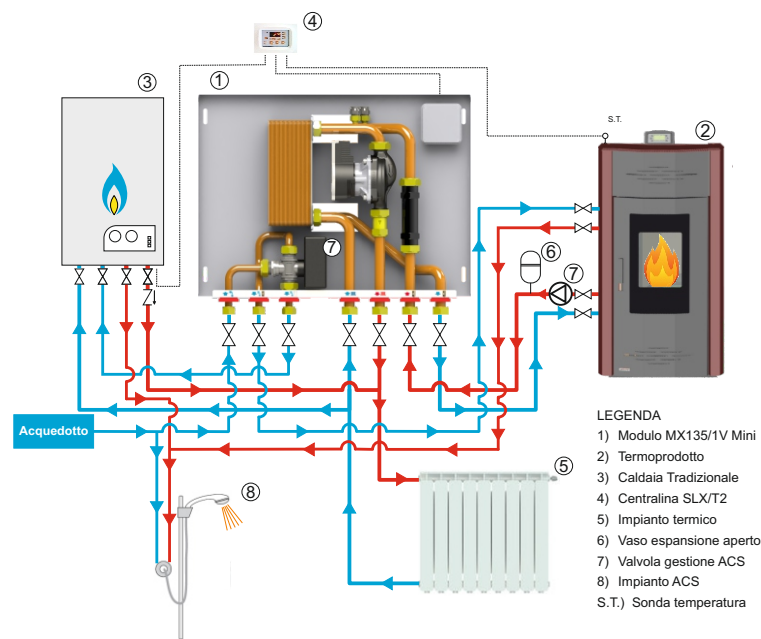

LK 525 MultiZone

Valvola di zona



LK 525 MultiZone 3V è una valvola di zona motorizzata a tre vie con funzione On/Off. La valvola di zona è costruita con un otturatore cilindrico ruotabile, che consente di resistere a grandi differenze di pressione e riduce il rischio di grippaggio dopo un lungo periodo di inattività. Queste caratteristiche la rendono particolarmente adatta per il montaggio su pompe di calore, che possono rimanere spente per lungo tempo nella stagione calda. Sulla parte superiore del motore è indicata quale porta della valvola è aperta. La valvola di zona non può essere montata con il motore posto sotto il corpo della valvola.

In caso di interruzione di corrente, l'otturatore della valvola si ferma nella posizione in cui si trova. Quando la valvola non è alimentata, l'otturatore può essere portato manualmente nella posizione intermedia, cioè quella che ripartisce il flusso tra circuito di riscaldamento e acqua sanitaria. Smontare il motore e ruotare l'albero di circa 30°, oppure anche l'acqua calda scorre da tutte le porte della valvola. Quando torna la corrente, riportare la valvola nella sua posizione originale e rimontare il motore.

DATI TECNICI

Tempo di manovra:8 sec.
Temperatura di esercizio: min +5°C / max +80°C (+90°C di picco)
Temperatura ambiente:min +1°C / max +60°C
Pressione massima di esercizio:1,0 MPa (10 bar)
Differenza massima di pressione:100 kPa (1 bar)
Perdita interna: < 0,1% di Kvs a 100 kPa
Fluidi: Acqua - miscela acqua/glicole max 50%
Filettatura standard: G 1" - filettatura maschio
Collegamento elettrico:cavo fisso da 1 mt.
Filettatura standard:7 VA, 230 Vac, 50 Hz
Segnale di comando: SPST
Grado di protezione:IP70
Materiale corpo valvola:ottone EN 12165 CW617N
Materiale piastra esterna:ottone EN 12164 CW614N
Materiale otturatore / asta: PPS Composito

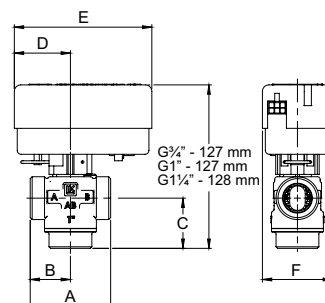

SCHEMA DI COLLEGAMENTO

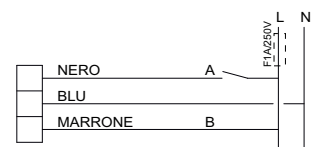

Esempio di Installazione MX135/1V

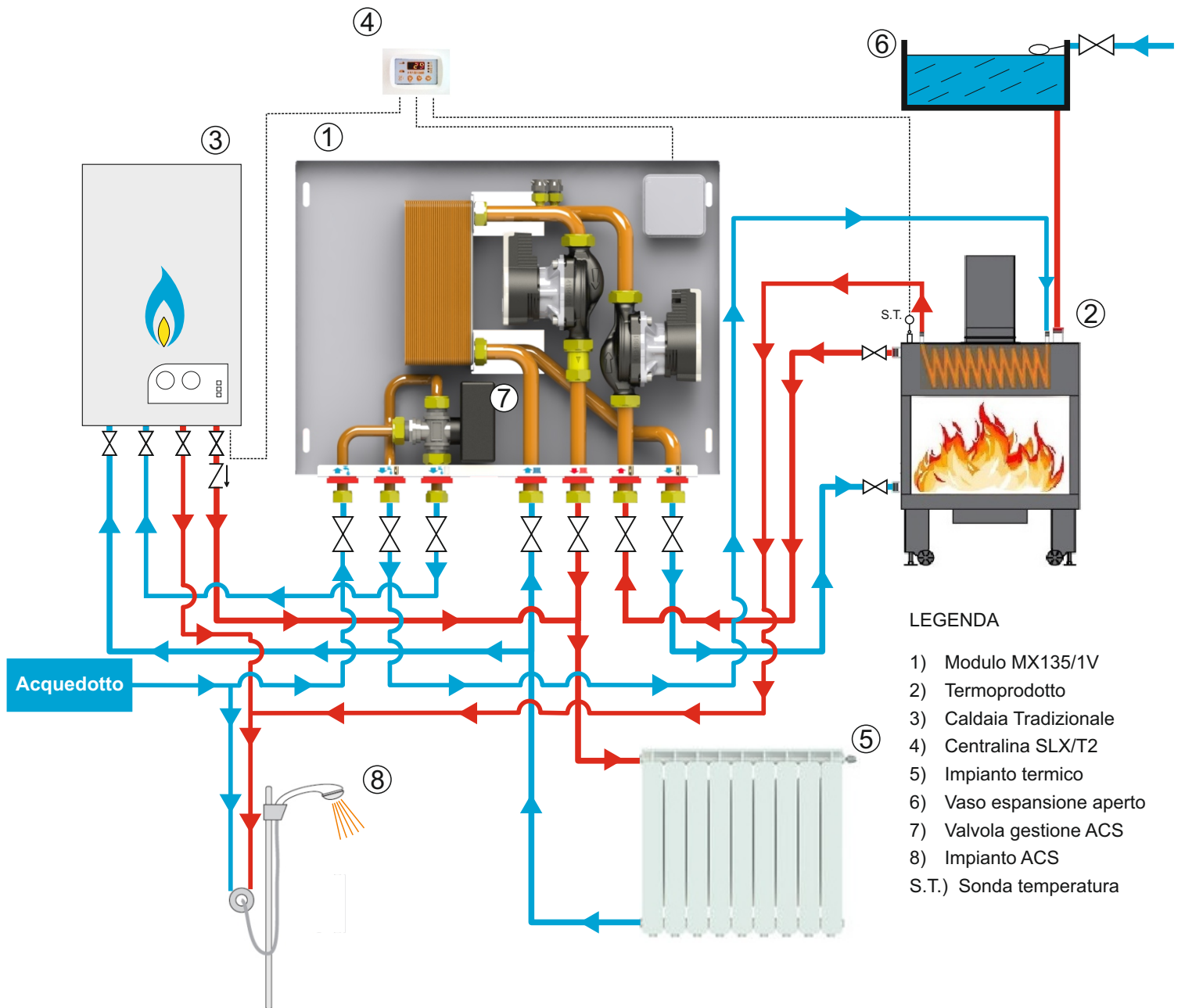

LEGENDA

- 1) Modulo MX135/1V
- 2) Termoprodotto
- 3) Caldaia Tradizionale
- 4) Centralina SLX/T2
- 5) Impianto termico
- 6) Vaso espansione aperto
- 7) Valvola gestione ACS
- 8) Impianto ACS
- S.T.) Sonda temperatura

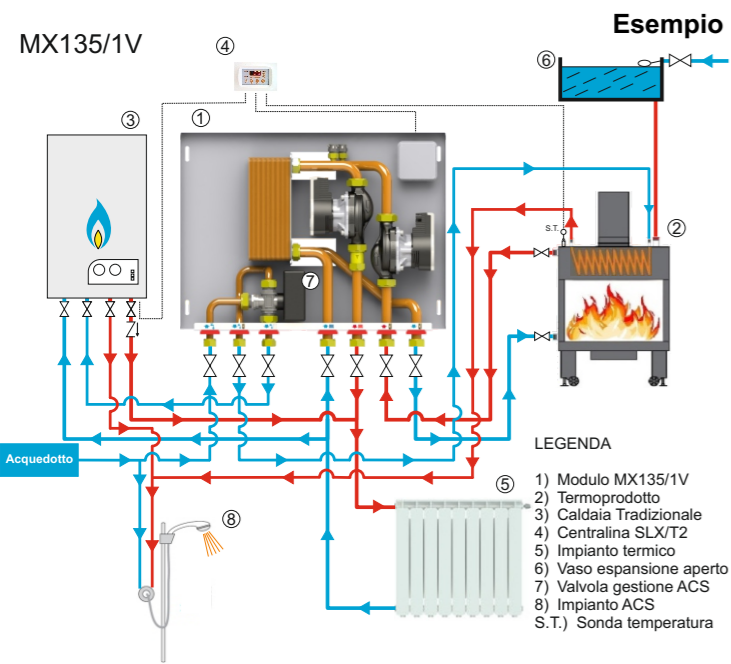

Esempio di installazione

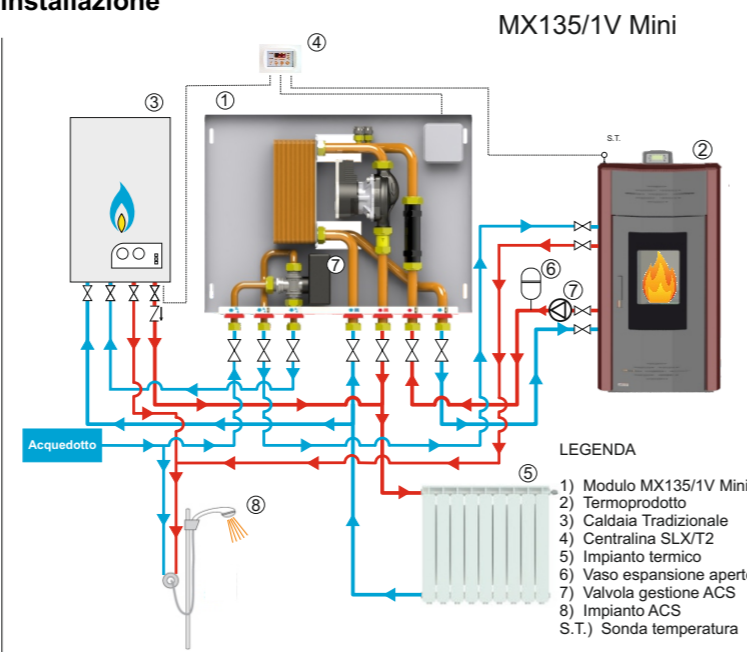

MX135/1V Mini

Guida alla messa in funzione, uso e manutenzione

Funzionamento impianto di riscaldamento e ACS.
L'impianto viene normalmente alimentato dall'acqua proveniente dalla caldaia fino a quando quella prodotta dal termoprodotto non è in grado di raggiungere una determinata temperatura "T". Raggiunta tale temperatura, il termostato installato sul termoprodotto (o la sonda della centralina) apre il contatto elettrico ed avvia contemporaneamente:
• Avvio del circolatore termoprodotto P1 (solo MX135/1V) e del circolatore dell'impianto di riscaldamento P2
• Arresto della fonte ausiliaria (caldaia) se in funzione.

In caso di richiesta di ACS da parte dell'utilizzatore la centralina devia il flusso in entrata di acqua fredda dell'acquedotto al generatore che in quel momento è in grado di produrne.

Messa in funzione
Prima di mettere in funzione i moduli **MX135/1V - MX135/1V Mini** è necessario provvedere al lavaggio dei tubi d'impianto al fine di rimuovere l'eventuale sporcizia che può compromettere il funzionamento dell'unità stessa.
Effettuati i collegamenti idraulici ed elettrici, attivare la circolazione dell'acqua nell'impianto.
NOTA: È necessario eliminare l'aria presente all'interno dei circuiti termoprodotto e caldaia attraverso le apposite valvole di sfogo (vedi pag. 2).

Regolazione
Per adeguare i moduli a tutte le esigenze d'impianto, **MX135/1V - MX135/1V Mini** sono dotati di pompe con controllo automatico della velocità (inverter). I circolatori Yons Para si adeguano all'impianto automaticamente. Si rimanda alle curve caratteristiche della pompa nel Capitolo Dati tecnici a pag. 2.7
Manutenzione
È importante che i moduli **MX135/1V - MX135/1V Mini** siano installati in posizione facilmente accessibile in modo da agevolare gli eventuali interventi di manutenzione da parte del personale qualificato.
Per eliminare eventuale aria residua dall'impianto e/o dal circuito del generatore pigiare il pulsante verde del circolatore per 3 secondi; il circolatore eseguirà automaticamente l'operazione (lampeggio del led intermittente verde/rosso). Nel caso si voglia eseguire la funzione di sblocco, tenere pigiato per 8 secondi il pulsante verde del circolatore.

Inconvenienti e rimedi
Gli interventi di manutenzione e riparazione devono essere eseguiti da tecnici specializzati.

PROBLEMA	RIMEDIO
Circolazione del flusso nel modulo assente o non regolabile	•Verificare il corretto colleg. idraulico •Controllare le pompe di circolazione termoprodotto ed impianto •Verificare l'assenza di ostruzioni nelle tubazioni dell'impianto •Pulire eventuali filtri
Al segnale del termostato termocamino il modulo non si attiva	•Verificare il corretto colleg. elettrico
Resa termica del modulo non sufficiente	•Verificare la corretta velocità di rotazione delle pompe termoprodotto ed impianto •Verificare l'assenza di ostruzioni nelle tubazioni dell'impianto •Pulire eventuali filtri •Controllare l'intasamento dello scambiatore di calore
La caldaia a combustibile solido va spesso in ebollizione	•Verificare il corretto abbinamento tra la potenza termica del termoprodotto dei moduli MX135/1V - MX135/1V Mini e dell'impianto di riscaldamento

Dismissione e fine vita del prodotto
Gli elementi costituenti l'imballo dei prodotti devono essere suddivisi in base alle proprie caratteristiche e devono essere riposti in appositi luoghi di raccolta differenziata. Al momento della dismissione dell'apparecchio, si dovrà provvedere allo smaltimento delle parti costituenti il modulo in modo differenziato. **MX135/1V - MX135/1V Mini** sono composti principalmente da materiali che li rendono smaltibili nel totale rispetto dell'ambiente. Per lo smaltimento fare riferimento ai regolamenti locali e non disperde il prodotto o parte di esso nell'ambiente.

MODULO di interfaccia MX135/1V - MX135/1V Mini

Unità di interfaccia tra termoprodotto e caldaia con scambiatore a piastre per riscaldamento con valvola a sfera motorizzata per la gestione dell'acqua fredda sanitaria

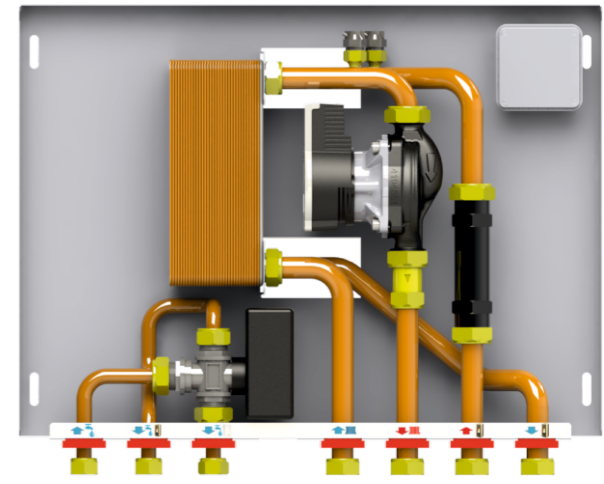
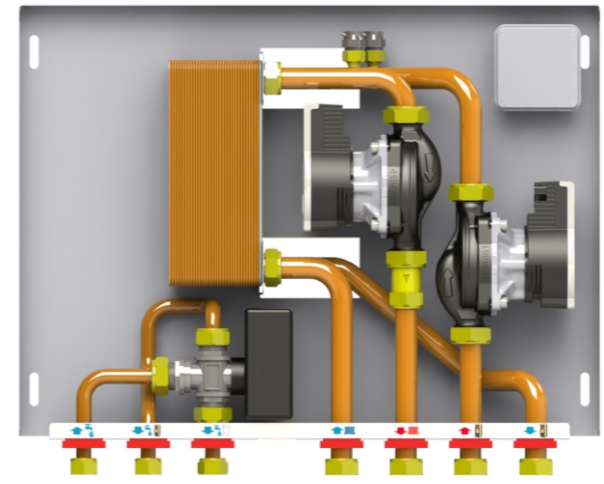

MANUALE D'USO, INSTALLAZIONE E MANUTENZIONE

SOMMARIO

Manuale d'installazione e manutenzione 2
 Descrizione generale 2
 Caratteristiche tecniche del modulo 2
 Schema idraulico 2
 Componenti 2
 Dati tecnici 2
 Dimensioni generali d'ingombro 2

Guida all'installazione 3
 Posizionamento 3
 Fissaggio a parete 3
 Collegamento idraulico 3
 Collegamento elettrico 3

Esempio d'installazione 4
 Guida alla messa in funzione, uso e manutenzione 4
 Funzionamento 4
 Messa in funzione 4
 Regolazione 4
 Manutenzione 4
 Inconvenienti e rimedi 4
 Dismissione e fine vita del prodotto 4

Gentile Cliente,
La ringraziamo per avere scelto i moduli MX135/1V e MX135/1V Mini.
Questo manuale costituisce parte integrante del prodotto e non va da esso separato.
Vi chiediamo di leggerlo attentamente, in quanto fornisce importanti indicazioni riguardanti l'installazione e la manutenzione del modulo, e di segnalare eventuali imprecisioni o la necessità di chiarimenti e/o aggiunte.
È esclusa qualsiasi responsabilità contrattuale ed extracontrattuale del costruttore per danni a persone, animali o cose derivanti da un uso improprio o causati da errori nella installazione o manutenzione del modulo nonché dall'intervento di personale non qualificato ed in generale da inosservanza di quanto contenuto nei manuali d'uso, installazione e manutenzione.

Manuale di installazione e manutenzione

Il presente manuale è stato redatto dal costruttore e costituisce parte integrante del prodotto e non va da esso separato. Le informazioni riportate sono rivolte sia alla ditta installatrice sia all'utilizzatore del modulo. Il manuale deve essere letto attentamente in quanto fornisce importanti indicazioni riguardanti l'installazione, l'utilizzo e la manutenzione del modulo.

L'osservanza di tali indicazioni è garanzia di funzionamento ottimale e sicuro del modulo. Questo apparecchio dovrà essere destinato solo all'uso per il quale è stato espressamente previsto, ogni altro uso è da considerarsi improprio e quindi pericoloso. È esclusa qualsiasi responsabilità contrattuale ed extracontrattuale del costruttore per danni a persone, animali o cose derivanti da un uso improprio o causati da errori nell'installazione o manutenzione del modulo nonché dall'intervento di personale non qualificato ed in generale da inosservanza di quanto contenuto nel manuale d'uso e manutenzione.

Descrizione generale

Tramite il modulo MX135/1V è possibile effettuare la funzione riscaldamento dell'unità abitativa sfruttando il calore prodotto sia da caldaia a combustibile solido (ad esempio termoprodotto a vaso aperto) sia da tradizionale caldaia a gas, separando idraulicamente i due circuiti tramite scambiatore a piastre. Inoltre viene gestito il flusso d'acqua fredda sanitaria attraverso la valvola motorizzata a bordo modulo in modo da dare priorità al generatore di calore che può produrre ACS. Il tutto è gestito automaticamente dalla centralina elettronica

Caratteristiche tecniche del modulo Schema idraulico

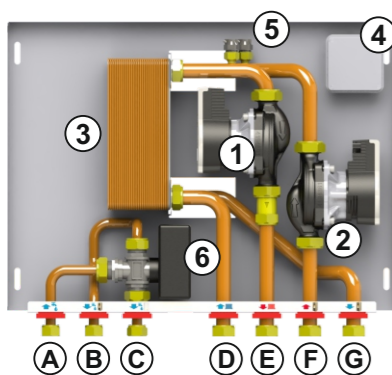

- 1 Circolatore termoprodotto
- 2 Circolatore impianto
- 3 Scambiatore impianto
- 4 Scatola di derivazione elet.
- 5 Valvolini sfogo aria
- 6 Valvola 3 vie AF sanitaria

- A Uscita AFS termoprodotto
 B Ingresso AFS
 C Uscita AFS caldaia
 D Mandata termoprodotto
 E Ritorno termoprodotto
 F Ritorno impianto
 D Mandata impianto

Componenti

Tutte le apparecchiature sono contenute in un involucro di lamiera estremamente compatto, dotato a richiesta di sportello da esterno o cassetta da incasso, verniciati a polvere epossidica, che permettono l'accesso ai dispositivi contenuti.

MX135/1V e MX135/1V MINI sono composti da:

- pompa di circolazione circuito termoprodotto (1) (solo MX135/1V)
- pompa di circolazione impianto di riscaldamento (2)
- scambiatore a piastre in acciaio saldobrasato per impianto (3)
- scatola elettrica per le connessioni (4)
- valvole di sfogo aria (5)
- valvola deviatrice 3 vie Acqua Fredda Sanitaria (6)

Parametri di funzionamento ottimale alla max potenza

SCAMBIATORE 30/34 PIASTRE INOX 316 L	
Potenza utile	25/30 kW
Circuito termoprodotto	
Portata	1450/1700 l/h
Temperature Ingresso/uscita	75°C / 60°C
Circuito impianto	
Portata	1050/1280 l/h
Temperature Ingresso/uscita	50°C / 70°C
SCAMBIATORE 40 PIASTRE INOX 316 L (opzionale)	
Potenza utile	35 kW
Circuito termoprodotto	
Portata	1980 l/h
Temperature Ingresso/uscita	75°C / 60°C
Circuito impianto	
Portata	1480 l/h
Temperature Ingresso/uscita	50°C / 70°C

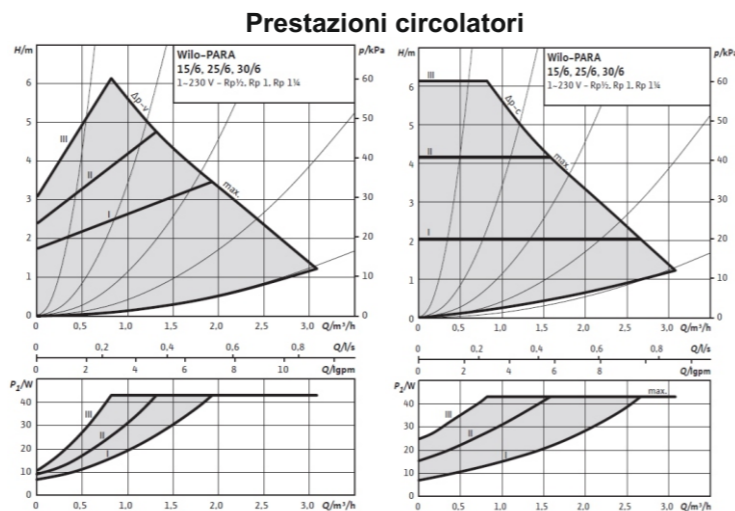

Box di copertura BXE-135/2

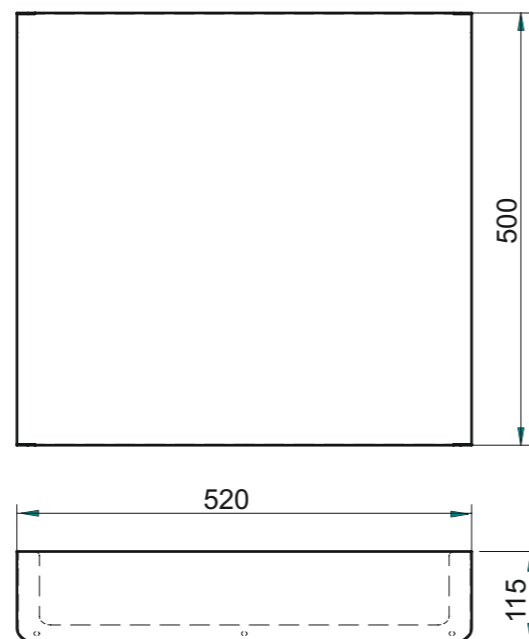

Guida all'installazione

L'installazione deve essere eseguita da un tecnico qualificato che dovrà attenersi alle indicazioni contenute in questo manuale.

La casa costruttrice declina ogni responsabilità nel caso di installazioni difformi da quella descritta.

Posizionamento

I sistemi MX135/1V - MX135/1V Mini sono composti da un supporto in lamiera, il modulo, estremamente compatta da installare tipo pensile all'interno dell'unità abitativa. Da acquistare a parte, la copertura in lamiera verniciata bianca.

Fissaggio a parete

Nella seguente figura è mostrato il sistema di fissaggio che è stato previsto per la sistemazione a parete dei moduli MX135/1V - MX135/1V Mini.

- fissare il modulo a parete mediante i tasselli ad espansione per parete da Ø 6 mm attraverso le asole (a)
- procedere al collegamento idraulico ed elettrico.

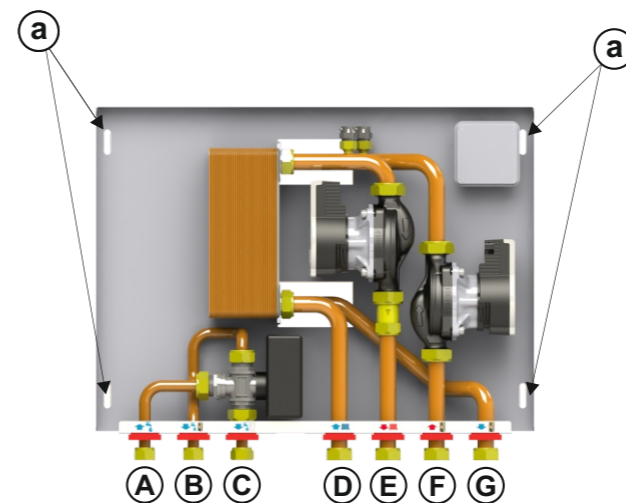

- A Uscita AFS termoprodotto 1/2" G
 B Ingresso AFS 1/2" G
 C Uscita AFS produttore istantaneo 1/2" G
 D Mandata termoprodotto 3/4" G
 E Ritorno termoprodotto 3/4" G
 F Ritorno impianto 3/4" G
 G Mandata impianto 3/4" G

Collegamento idraulico

Nella figura sopra è mostrata la connessione idraulica verso i vari impianti. Si consiglia l'installazione di valvole d'intercettazione manuali per agevolare eventuali distacchi dell'unità dall'impianto in occasione di manutenzioni straordinarie della stessa in maniera rapida e senza particolare disagio per l'utente.

Dimensioni di ingombro

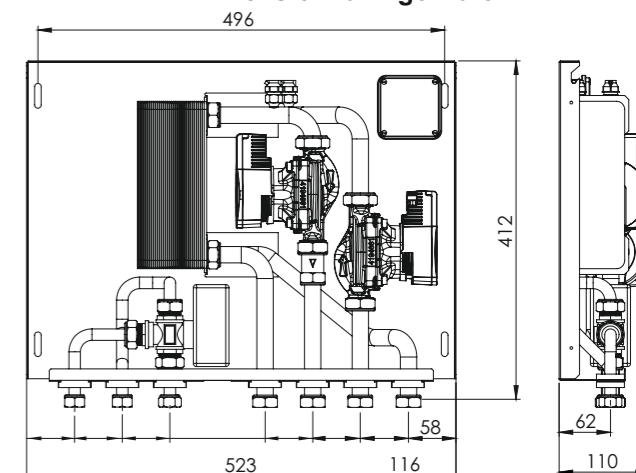

Collegamento elettrico

L'installazione deve essere eseguita esclusivamente da personale tecnico qualificato. I moduli MX135/1V - MX135/1V Mini richiedono i seguenti collegamenti elettrici:

- F230V = Fase 230V
- N230V = Neutro 230V
- T = Terra
- NP1 = Neutro alim. circolatore termoprodotto (solo MX135/1V)
- FP1 = Fase alim. circolatore termoprodotto (solo MX135/1V)
- NP2 = Neutro alimentazione circolatore impianto
- FP2 = Fase alimentazione circolatore impianto
- VD5 = BLU comune valvola deviatrice
- VD6 = NERO N.C. valvola deviatrice (off)
- VD7 = MARRONE N.O. valvola deviatrice (on)

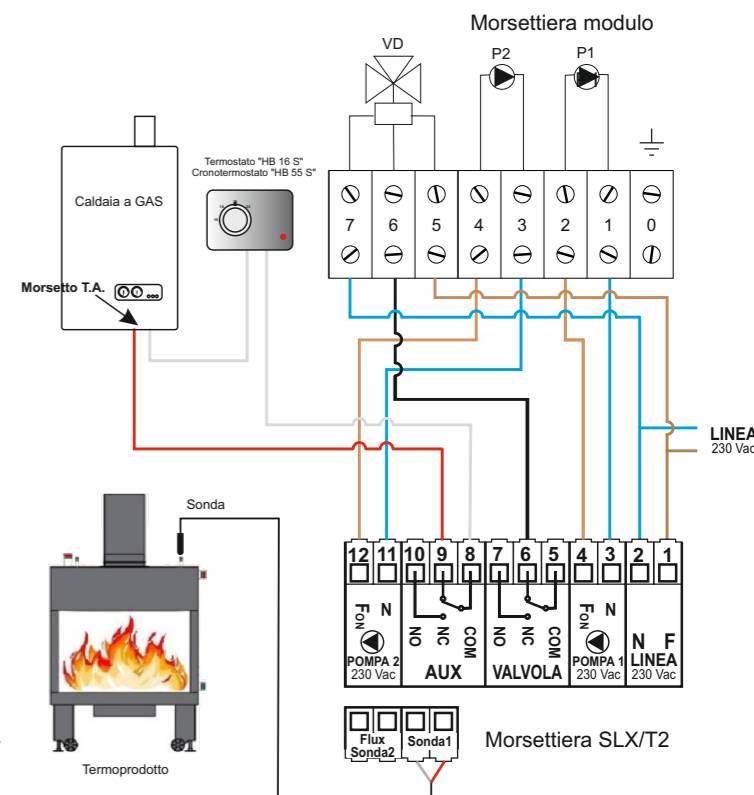

Quando viene installato il modulo mini e cioè quello con un solo circolatore, è necessario utilizzare la pompa nr. 2 della centralina: l'uscita ausiliaria «AUX» è legata all'attivazione della pompa nr. 2.